

polaris
ТЕХНИКА УЮТНОЙ ЖИЗНИ

Руководство по эксплуатации / Гарантия
Інструкція з експлуатації / Гарантія
ПАЙДАЛАНУ ЖӨНІНДЕГІ НҰСҚАУ/КЕПІЛДІК
Manual instruction / Guarantee



PET 0909 Crystal

Тостер электрический
Тостер електричний
ЭЛЕКТРЛІК ТОСТЕР
Electric toaster

**Тостер электрический
POLARIS
Модели PET 0909 Crystal
Инструкция по эксплуатации**

Благодарим Вас за выбор продукции торговой марки POLARIS. Наши изделия разработаны в соответствии с высокими требованиями качества, функциональности и дизайна. Мы уверены, что Вы будете довольны приобретением нового изделия от нашей фирмы.

Перед началом эксплуатации прибора внимательно изучите данную инструкцию, она содержит важную информацию по Вашей безопасности, а также рекомендации по правильному использованию прибора и уходу за ним.

Сохраните инструкцию вместе с гарантийным талоном, кассовым чеком, по возможности, картонной коробкой и упаковочным материалом.

Оглавление

1. Сфера использования	3
2. Описание прибора	3
3. Подготовка к работе	3
4. Порядок работы	4
5. Чистка и уход.....	5
6. Меры предосторожности при работе с электрическим тостером.....	5
7. Общие указания по безопасности при работе с электроприборами.....	6
8. Комплектация.....	7
9. Технические характеристики.....	7
10. Информация о сертификации.....	8
11. Гарантийное обязательство.....	9

1. СФЕРА ИСПОЛЬЗОВАНИЯ

- Прибор предназначен для бытового применения в соответствии с данной Инструкцией:
 - в местах общественного питания магазинов, офисов и других рабочих местах;
 - в фермерских хозяйствах;
 - в гостиницах и других местах, предназначенных для проживания;
 - в местах, предназначенных для ночлега и завтрака.
- Прибор не предназначен для промышленного и коммерческого использования, а также для обработки непищевых продуктов.
- Производитель не несет ответственности за ущерб, возникший в результате неправильного или непредусмотренного настоящей инструкцией использования.

2. ОПИСАНИЕ ПРИБОРА

Тостер предназначен для поджаривания ломтиков хлеба, а также разогрева и размораживания хлебобулочных изделий.

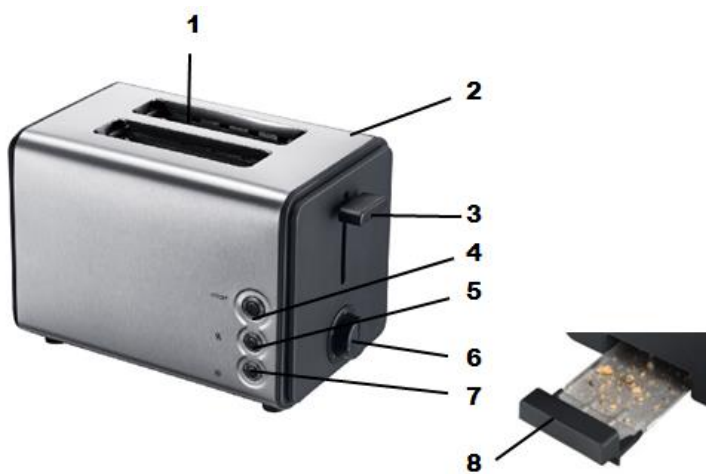

1. Загрузочный отсек
2. Корпус
3. Рычаг
4. Кнопка прерывания рабочего цикла «Стоп»
5. Кнопка режима «Разогрев»
6. Регулятор степени поджаривания тостов
7. Кнопка режима «Размораживание»
8. Поддон для сбора крошек
9. Подставка для булочек (на рисунке не показана)

3. ПОДГОТОВКА К РАБОТЕ

- Распакуйте прибор и проверьте комплект поставки (см. раздел 8 «Комплектация»)
- Удалите с прибора упаковочный материал.
- Убедитесь в отсутствии повреждений корпуса и сетевого шнура.
- Протрите тостер влажной тканью.
- Включите прибор в сеть.
- Перед первым использованием или после продолжительного перерыва в работе рекомендуется провести 2- 4 цикла без хлеба.
- Установите регулятор степени поджаривания тостов на максимальный уровень и нажмите на рычаг до его фиксации в нижнем положении.
Рычаг фиксируется в нижнем положении только, когда прибор подключен к сети.
- По окончании цикла работы рычаг поднимется в исходное положение, и тостер автоматически выключится.
- Повторите данную процедуру еще.
- Дайте прибору остыть.

При первом использовании или после продолжительного перерыва в работе возможно появление слабого запаха сгоревшей пыли, осевшей на нагревательном элементе.

4. ПОРЯДОК РАБОТЫ

- При использовании тостера помните, что в зависимости от сорта и свежести хлеба, а также толщины ломтиков, требуется разное время для достижения необходимой степени поджаривания.

Минимальную степень поджаривания установите для:

- достаточно сухого хлеба;
- тонких ломтиков хлеба;
- поджаривания одного ломтика хлеба.

Максимальную степень поджаривания установите для:

- свежего, цельнозернового хлеба;
- толстых ломтиков

- По необходимости цикл поджаривания можно повторить.
- Булочки разогревайте на специальной подставке в режиме «Разогрев».
- Тосты из замороженного хлеба готовьте в режиме «Размораживание».

Поджаривание тостов

1. Установите тостер на ровную сухую теплоустойчивую нескользящую поверхность на достаточном расстоянии от предметов мебели, стен, занавесок и других приборов.
2. Подключите тостер к сети.
3. Установите подготовленные ломтики хлеба в загрузочные отсеки.

Внимание!

Кусочки хлеба должны проходить в тостер свободно.

Для предотвращения застревания хлеба, не используйте разорванные и слишком толстые куски.

4. Установите желаемую степень поджаривания, поворачивая регулятор.
 - 1 – слегка поджаренный;
 - 2 – слабо прожаренный;
 - 3-4 – хорошо прожаренный;
 - 5 – сильно прожаренный.
5. Опустите рычаг до фиксации в нижнем положении. Тостер автоматически начнет работать. При этом загорится световой индикатор работы.

Внимание!

Не давите на рычаг слишком сильно. Это может повредить механизм опускания хлеба.

6. Когда тосты будут готовы, рычаг поднимется в исходное положение и тостер автоматически выключится.

Если хлеб застрял, и рычаг не может вернуться в исходное положение.

- Немедленно отключите тостер от сети и дайте ему остыть.
- Аккуратно извлеките ломтик хлеба, не касаясь нагревательных элементов.

Внимание!

Во избежание травмы электрическим током и короткого замыкания ни в коем случае не извлекайте тосты руками и металлическими предметами, если тостер включен в сеть!

7. Если вы хотите прервать процесс приготовления тостов, нажмите кнопку «Стоп». *В процессе работы тостера может появиться дым от сгоревших крошек хлеба. В этом случае следует отключить тостер, дать ему остыть и вычистить тостер от хлебных крошек (см. раздел 5. «Чистка и уход»).*

Режим «Размораживание»

В данном режиме сначала происходит размораживание хлеба, а затем поджаривание тостов, поэтому цикл работы прибора немного длительнее, чем при использовании свежего хлеба.

1. Загрузите ломтики замороженного хлеба в тостер.
2. Установите желаемую степень поджаривания, используя регулятор.
3. Опустите рычаг и нажмите кнопку «Размораживание».
4. При этом загорится световой индикатор работы и индикатор режима «Размораживание».

5. Когда тосты будут готовы, рычаг поднимется в исходное положение, и тостер автоматически выключится.

Режим «Разогрев»

При необходимости вы можете разогреть остывшие тосты.

1. Загрузите тосты.
2. Опустите рычаг и нажмите кнопку «Разогрев».
3. При этом загорится световой индикатор работы и индикатор режима «Разогрев».
4. По окончании цикла работы тостер выключится автоматически.

В этом режиме тосты можно подогреть без дополнительного поджаривания.

Использование насадки для булочек

1. Зафиксируйте насадку на тостере.
2. Положите булочки или другие хлебобулочные изделия на подставку.
3. Установите желаемую степень поджаривания, используя регулятор или кнопки «Разогрев», «Размораживание».
4. Опустите рычаг.
5. По окончании цикла работы тостер выключится автоматически.

Внимание!

Если Вы разогреваете в тостере булочки или кексы с изюмом или орехами, удалите с их поверхности изюм и орехи, которые могут отделиться в процессе подогрева. В противном случае изюм может попасть внутрь тостера и повредить его.

5. ЧИСТКА И УХОД

- Перед чисткой отключите Ваш тостер от сети и дайте ему остыть.
- Для чистки прибора не пользуйтесь абразивными веществами.
- Никогда не погружайте Ваш тостер в воду. Всегда следите за тем, чтобы вода не попадала на электрические соединения.
- Протрите внешнюю поверхность прибора влажной тканью, затем вытрите ее насухо.
- Выдвиньте поддон для сбора крошек, удалите крошки, установите поддон для сбора крошек на место.

Внимание!

Сразу после окончания процесса приготовления тостов поддон будет горячим.

- Во избежание повреждения прибора никогда не помещайте посторонние предметы в загрузочные отсеки для тостов.
- Для предотвращения специфического запаха при нагреве, храните Ваш тостер в прохладном, сухом месте, отдельно от сильно пахнущий продуктов.
- Перевозите прибор только в заводской упаковке.

 **Во избежание риска пожара, поражения электрическим током или получения травмы при использовании вашего прибора, а также его поломки, строго соблюдайте основные меры предосторожности при работе с данным прибором, а также общие указания по безопасности при работе с электроприборами.**

6. МЕРЫ ПРЕДОСТОРОЖНОСТИ ПРИ РАБОТЕ С ЭЛЕКТРИЧЕСКИМ ТОСТЕРОМ

- Прибор предназначен для использования в быту.
- Устанавливайте прибор на ровную устойчивую несгораемую поверхность на безопасном расстоянии от сгораемых предметов и элементов интерьера.
- Прибор должен использоваться только в вертикальном положении.
- Будьте осторожны, так как во время работы металлические части прибора сильно нагреваются.
- Не ставьте прибор близко к легко деформирующимся от высокой температуры предметам.

- Не кладите, на прибор, и не храните рядом с прибором легковоспламеняющиеся предметы и жидкости.
- Никогда не ставьте на прибор посуду и другие посторонние предметы.
- Не используйте тостер в качестве источника тепла и для сушки каких-либо продуктов и предметов.
- Не поджаривайте в тостере хлеб с маслом и другими продуктами.
- Не кладите в тостер хлеб, упакованный в фольгу и другие материалы.
- Не используйте тостер для поджаривания хлеба и разогрева на подставке одновременно.
- Не передвигайте работающий прибор.
- Не извлекайте тосты из работающего прибора.
- Не позволяйте крошкам накапливаться внутри тостера. Регулярно очищайте тостер в соответствии с рекомендациями раздела 5. «Чистка и уход»
- Не используйте тостер без поддона для сбора крошек.
- Во время приготовления тостов ни в коем случае не накрывайте прибор.
- Не используйте острые предметы для извлечения продуктов из тостера.

Внимание!

Хлеб в процессе поджаривания может гореть. Не используйте прибор около занавесок, а также под ними, или другими легко воспламеняющимися предметами.

НИКОГДА не пытайтесь извлечь застрявший в тостере хлеб, предварительно не отключив его от сети.

7. ОБЩИЕ УКАЗАНИЯ ПО БЕЗОПАСНОСТИ ПРИ РАБОТЕ С ЭЛЕКТРОПРИБОРАМИ

- Каждый раз перед включением прибора осмотрите его. При наличии повреждений прибора или сетевого шнура ни в коем случае не включайте прибор в розетку.
- Не используйте прибор, если он упал на пол.
- Не используйте прибор, если вы не уверены в его работоспособности.
- Данный прибор не предназначен для использования людьми (включая детей), у которых есть физические, нервные или психические отклонения, или недостаток опыта и знаний, за исключением случаев, когда за такими лицами осуществляется надзор или проводится их инструктирование относительно использования данного прибора лицом, отвечающим за их безопасность. Необходимо осуществлять надзор за детьми с целью недопущения их игр с прибором.
- Не оставляйте прибор без присмотра во время работы с ним. Храните прибор в недоступном для детей месте.

Внимание!

Не используйте прибор вблизи ванны, раковины или других емкостей, заполненных водой. В случае падения прибора в воду, немедленно отключите его от сети. При этом ни в коем случае не опускайте руки в воду. Перед повторным использованием прибор должен быть проверен квалифицированным специалистом.

- Не используйте прибор вне помещений. Предохраняйте прибор от жары, прямых солнечных лучей, ударов об острые углы, влажности (ни в коем случае не погружайте прибор в воду или иную жидкость). Не прикасайтесь к прибору влажными руками. При намокании прибора сразу отключите его от сети.
- Включайте прибор только в источник переменного тока (~). Перед включением убедитесь, что параметры сети соответствуют тем, что заданы в описании прибора.
- Прибор может быть включен только в сеть с заземлением. Для обеспечения Вашей безопасности заземление должно соответствовать установленным электротехническим нормам. Не пользуйтесь нестандартными источниками питания или устройствами подключения.
- При использовании удлинителя, убедитесь, что он не поврежден и заземлен.

- Для дополнительной защиты целесообразно установить устройство защитного отключения (УЗО) с номинальным током срабатывания, не превышающим 30мА, в цепь электропитания кухонной техники. Обратитесь за советом к квалифицированному специалисту.
- **Любое ошибочное включение лишает Вас права на гарантийное обслуживание.**
- По окончании эксплуатации, при установке или снятии принадлежностей, чистке или поломке прибора всегда отключайте его от сети.
- Перед включением прибора в сеть убедитесь, что выключатель находится в положении «выключено».
- Не допускайте перегрузки сети, которая может привести к несчастным случаям и повреждению прибора. Для этого не включайте в ту же электрическую розетку другие приборы с использованием переходников. Перед тем, как использовать удлинитель, убедитесь, что он не поврежден.
- Нельзя переносить прибор, держа его за сетевой провод. Запрещается также отключать прибор от сети, держа его за сетевой провод. При отключении прибора от сети, держитесь за штепсельную вилку.
- Не прикасайтесь к металлическим частям вилки сетевого провода при включении или отключении прибора от сети во избежание удара электрическим током.
- После использования никогда не обматывайте провод электропитания вокруг прибора, так как со временем это может привести к излому провода. Всегда гладко расправляйте провод на время хранения.
- Замену шнура могут осуществлять только квалифицированные специалисты - сотрудники сервисного центра. Неквалифицированный ремонт представляет прямую опасность для пользователя.
- Не пытайтесь разбирать и ремонтировать прибор самостоятельно для сохранения действия гарантии на прибор и во избежание технических проблем. Ремонт должен производиться только квалифицированными специалистами сервисного центра.
- Для ремонта прибора могут быть использованы только оригинальные запасные части.



Внимание! После окончания срока службы не выбрасывайте прибор вместе с бытовыми отходами. Передайте его в специализированный пункт для дальнейшей утилизации. Этим Вы поможете защитить окружающую среду.

8. КОМПЛЕКТАЦИЯ

Прибор 1 шт.
 Подставка для булочек 1 шт.
 Инструкция по эксплуатации
 Гарантийный талон
 Список сервисных центров.

9. ТЕХНИЧЕСКИЕ ХАРАКТЕРИСТИКИ

PET 0909 Crystal- тостер электрический бытовой торговой марки POLARIS

Напряжение: 220 – 240 В

Частота: 50-60 Гц

Мощность: 900 Вт

Класс защиты - I

Примечание. Вследствие постоянного процесса внесения изменений и улучшений, между инструкцией и изделием могут наблюдаться некоторые различия. Производитель надеется, что пользователь обратит на это внимание.

10. ИНФОРМАЦИЯ О СЕРТИФИКАЦИИ

Прибор сертифицирован на соответствие нормативным документам РФ.

Сертификат соответствия № ТС RU C-US.АЛ16.В.15823 серия RU № 0456326

Срок действия с 21.09.2016 по 20.09.2017 включительно

Выдан: орган по сертификации продукции Общества с ограниченной ответственностью «Гарант Плюс». Место нахождения: 121170, Российская Федерация, город Москва, Кутузовский проспект, дом 36, строение 3. Фактический адрес: 121170, Российская Федерация, город Москва, Кутузовский проспект, дом 36, строение 3. Телефон/факс: +7(495)532-86-08, адрес электронной почты: garantplus-os@inbox.ru



Расчетный срок службы изделия: 3 года

Гарантийный срок: 1 год со дня покупки

Дата изготовления указана на изделии.

Производитель:

Limited Liability Company TEXTON CORPORATION - Общество с ограниченной ответственностью "ТЕКСТОН КОРПОРЕЙШН"

160 Greentree Drive, Suite 101, City Dover, Country of Kent, State of Delaware 19904, United States of America

160 Гринтри Драйв, Помещение 101, город Дувр, округ Кент, Штат Делавэр, 19904, Соединенные Штаты Америки

Уполномоченный представитель в РФ и Белоруссии:

ООО «ДС-Сервис»

109518 г. Москва, Волжский б-р, д. 5

Телефон единой справочной службы: 8-800-700-11-78

11. ГАРАНТИЙНОЕ ОБЯЗАТЕЛЬСТВО

Изделие: Тостер электрический бытовой

Модель: PET 0909 Crystal

Настоящая гарантия предоставляется изготовителем в дополнение к правам потребителя, установленным действующим законодательством Российской Федерации, и ни в коей мере не ограничивает их.

Настоящая гарантия действует в течение 12 месяцев с даты приобретения изделия и подразумевает гарантийное обслуживание изделия в случае обнаружения дефектов, связанных с материалами и работой. В этом случае потребитель имеет право, среди прочего, на бесплатный ремонт изделия. Настоящая гарантия действительна при соблюдении следующих условий:

1. Гарантийное обязательство распространяется на все модели, выпускаемые компанией «TEXTON CORPORATION LLC» в странах, где предоставляется гарантийное обслуживание (независимо от места покупки).
2. Изделие приобретается исключительно для личных бытовых нужд. Изделие должно использоваться в строгом соответствии с инструкцией по эксплуатации с соблюдением правил и требований по безопасности.
3. Обязанности изготовителя по настоящей гарантии исполняются продавцами – уполномоченными дилерами изготовителя и официальными обслуживающими (сервис) центрами. Настоящая гарантия не распространяется на изделия, приобретенные у не уполномоченных изготовителем продавцов, которые самостоятельно отвечают перед потребителем в соответствии с российским законодательством.
4. Настоящая гарантия не распространяется на дефекты изделия, возникшие в результате:
 - Химического, механического или иного воздействия, попадания посторонних предметов, жидкостей, насекомых и продуктов их жизнедеятельности внутрь изделия;
 - Неправильной эксплуатации, заключающейся в использовании изделия не по его прямому назначению, а также установки и эксплуатации изделия с нарушением правил и требований техники безопасности;
 - Износа деталей отделки, ламп, батарей, защитных экранов, накопителей мусора, ремней, щеток и иных деталей с ограниченным сроком использования;
 - Ремонта изделия, произведенного лицами или фирмами, не являющимися авторизованными сервисными центрами*;
5. Настоящая гарантия действительна по предъявлении вместе с оригиналом настоящего талона, оригиналом товарного чека, выданного продавцом, и изделия, в котором обнаружены дефекты.
6. Настоящая гарантия действительна только для изделий, используемых для личных бытовых нужд, и не распространяется на изделия, которые используются для коммерческих, промышленных или профессиональных целей.

По всем вопросам гарантийного обслуживания изделий POLARIS обращайтесь к Вашему местному официальному продавцу POLARIS.

*Адреса авторизованных обслуживающих центров на сайте Компании: www.polar.ru

**Тостер електричний
POLARIS
Моделі PET 0909 Crystal
Інструкція з експлуатації**

Дякуємо Вам за вибір продукції, що випускається під торговельною маркою POLARIS. Наші вироби розроблено відповідно до високих вимог якості, функціональності і дизайну. Ми впевнені, що, придбавши новий виріб нашої фірми, Ви будете задоволені.

Перед початком експлуатації приладу уважно прочитайте цю інструкцію, в якій міститься важлива інформація, що стосується Вашої безпеки, а також рекомендації з правильного використання приладу і догляду за ним.

Зберігайте інструкцію разом із гарантійним талоном, касовим чеком, а також, по можливості, з картонною коробкою і пакувальним матеріалом.

Зміст

1. Сфера використання	11
2. Опис приладу	11
3. Підготовка до роботи	11
4. Порядок роботи	12
5. Чищення та догляд	13
6. Правила безпеки під час робіт з електричним тостером	13
7. Загальні вказівки з безпеки під час роботи з електроприладами	14
8. Комплектація	15
9. Технічні характеристики	15
10. Інформація про сертифікацію	16
11. Гарантійне зобов'язання	17

1. СФЕРА ВИКОРИСТАННЯ

- Прилад призначений для побутового використання відповідно до цієї Інструкції:
 - у місцях громадського харчування магазинів, офісів та інших робочих місць;
 - на фермерських господарствах;
 - мешканцями готелів й інших місць, призначених для проживання;
 - у місцях, призначених для ночівлі та сніданку.
- Прилад не призначений для промислового та комерційного використання, а також для обробки нехарчових продуктів.
- Виробник не несе відповідальності за збитки, що виникли в результаті неправильного або непередбаченого цієї інструкцією використання.

2. ОПИС ПРИЛАДУ

Тостер призначений для підсмажування скибочок хліба, а також розігрівання і розморожування хлібобулочних виробів.

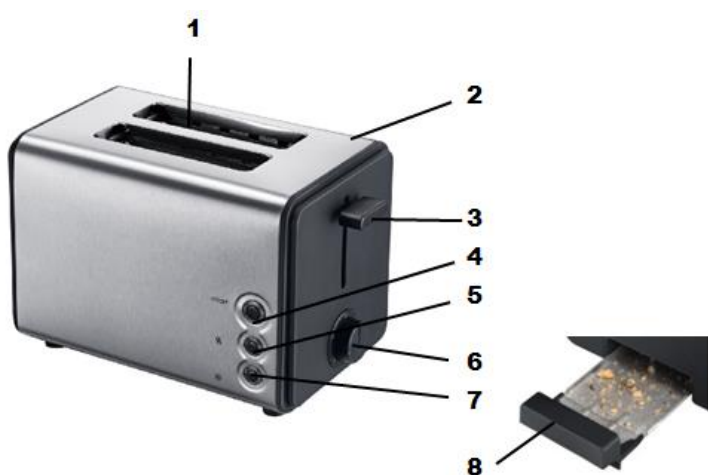

1. Завантажувальний відсік
2. Корпус
3. Важіль
4. Кнопка зупинки робочого циклу «Стоп»
5. Кнопка режиму «Розігрівання»
6. Регулятор ступеня підсмажування тостів
7. Кнопка режиму «Розморожування»
8. Піддон для збору крихт
9. Підставка для булочок

3. ПІДГОТОВКА ДО РОБОТИ

- Розпакуйте прилад і перевірте комплектацію (див. розділ 8 «Комплектація»).
- Видаліть із приладу пакувальний матеріал.
- Переконайтеся, що корпус приладу та мережевий шнур не пошкоджені.
- Протріть тостер вологою тканиною.
- Під'єднайте прилад до електромережі.
- Перед першим використанням або після тривалої перерви в роботі рекомендується провести 2-4 цикли без хліба.
- Встановіть регулятор ступеню підсмажування тостів на максимальний рівень і натисніть на важіль, поки він не зафіксується в нижньому положенні.
Важіль фіксується в нижньому положенні тільки тоді, коли прилад під'єднаний до електромережі.
- Після закінченню циклу роботи важіль підніметься в початкове положення, і тостер автоматично вимкнеться.
- Повторіть дану процедуру.
- Дайте приладу охолонути.
При першому використанні або після тривалої перерви в роботі можлива поява запаху горілого пилу, що з часом осів на елементах приладу.

4. ПОРЯДОК РОБОТИ

- Під час використання тостера пам'ятайте, що залежно від сорту та свіжості хліба, а також товщини скибочок, потрібен різний час для досягнення бажаного ступеню підсмажування.

Мінімальну ступінь підсмажування встановіть для:

- досить сухого хліба;
- тонких скибочок хліба;
- підсмажування однієї скибочки хліба.

Максимальну ступінь підсмажування встановіть для:

- свіжого хліба з цільного зерна;
- товстих скибочок.

- За необхідністю цикл підсмажування можна повторити.
- Булочки розігрівайте на спеціальній підставці в режимі «Розігрівання».
- Тости із замороженого хліба готуйте в режимі «Розморожування».

Підсмажування тостів

1. Встановіть тостер на рівну суху термостійку нековзну поверхню на достатній відстані від предметів меблів, стін, фіранок та інших приладів.
2. Під'єднайте тостер до електромережі.
3. Помістіть підготовлені скибочки у відсік для завантаження хліба.

Увага!

Скибочки хліба повинні розміщуватися в тостері вільно.

Щоб хліб не застряг у приладі, не використовуйте розірвані та занадто товсті скибки.

4. Поворотом регулятора, встановіть бажану ступінь підсмажування.

- 1 – злегка підсмажений;
- 2 – не сильно підсмажений;
- 3-4 – добре підсмажений;
- 5 – сильно підсмажений.

5. Натисніть на важіль тостера вниз, щоб він зафіксувався в нижньому положенні. Тостер автоматично починає працювати. При цьому загориться світловий індикатор роботи.

Увага!

Не натискайте на важіль дуже сильно. Це може призвести до пошкодження механізму опускання хліба.

6. Коли тости будуть готові, важіль підніметься в початкове положення і тостер автоматично вимкнеться.

Якщо хліб застряг і важіль не може повернутися в початкове положення.

- негайно від'єднайте тостер від електромережі і дайте йому охолонути.
- акуратно витягніть скибочку хліба, не торкаючись нагрівальних елементів.

Увага!

Щоб уникнути ураження електричним струмом і короткого замикання, ні в якому разі не виймайте тости руками або металевими предметами із приладу, що під'єднаний до електромережі!

7. Якщо ви бажаєте перервати процес приготування тостів, натисніть кнопку «Стоп».

Під час роботи тостера може з'явитися дим від крихт хліба, що згоріли. У цьому випадку слід вимкнути тостер, дати йому охолонути та почистити тостер від хлібних крихт (див. розділ 5. «Чищення та догляд»).

Режим «Розморожування»

У цьому режимі спочатку відбувається розморожування хліба, а потім підсмажування тостів, тому цикл роботи приладу триваліший, ніж при використанні свіжого хліба.

1. Помістіть скибочки замороженого хліба в тостер.
2. Встановіть бажану ступінь підсмажування, використовуючи регулятор.
3. Опустіть важіль тостера і натисніть кнопку «Розморожування».
4. При цьому засвітиться світловий індикатор роботи та індикатор режиму «Розморожування».

5. Коли тости будуть готові, важіль повернеться в початкове положення, і тостер автоматично вимкнеться.

Режим «Розігрівання»

При необхідності ви можете підігріти тости, що охололи.

1. Помістіть тости.
2. Опустіть важіль тостера і натисніть кнопку «Розігрівання».
3. При цьому засвітиться світловий індикатор роботи та індикатор режиму «Розігрівання».
4. По закінченню циклу роботи тостер вимкнеться автоматично.

У цьому режимі тости можна підігрівати без додаткового підсмажування.

Використання насадки для булочок

1. Зафіксуйте насадку на тостері.
2. Покладіть булочки або інші хлібобулочні вироби на підставку.
3. Встановіть бажану ступінь підсмажування, використовуючи регулятор або кнопки «Розігрівання», «Розморожування».
4. Опустіть важіль.
5. Після закінченню циклу роботи тостер вимкнеться автоматично.

Увага!

Якщо Ви підігріваєте в тостері булочки або кекси з родзинками або горіхами, необхідно видалити їх з поверхні скибок так як, під час підігріву, родзинки та горіхи можуть випасти та пошкодити прилад.

5. ЧИЩЕННЯ ТА ДОГЛЯД

- Перед очищенням від'єднайте Ваш тостер від електромережі та дайте йому охолонути.
- Для чищення приладу не використовуйте абразивні засоби.
- Ніколи не занурюйте Ваш тостер у воду. Завжди слідкуйте за тим, щоб вода не потрапляла на електричні з'єднання.
- Протріть зовнішню поверхню приладу вологою тканиною, потім витріть її насухо.
- Витягніть піддон для збору крихт, видаліть крихти, встановіть піддон для збору крихт на місце.

Увага!

Після закінчення процесу приготування тостів піддон буде гарячим.

- Для уникнення пошкодження приладу ніколи не кладіть сторонні предмети в завантажувальні відсіки для тостів.
- Для запобігання появи специфічного запаху при нагріванні, зберігайте Ваш тостер в прохолодному, сухому місці окремо від продуктів, що сильно пахнуть.
- Перевозьте прилад тільки в заводській упаковці.



Щоб уникнути ризику виникнення пожежі, ураження електричним струмом, отримання травм під час використання вашого приладу, а також його поломки, суворо дотримуйтесь основних мір безпеки при роботі з цим приладом, а також загальних вказівок з техніки безпеки при роботі з електроприладами.

6. ПРАВИЛА БЕЗПЕКИ ПІД ЧАС РОБОТИ З ЕЛЕКТРИЧНИМ ТОСТЕРОМ

- Прилад призначений для побутового використання
- Встановлюйте прилад на рівній термостійкій поверхні на безпечній відстані від предметів і елементів інтер'єру, що можуть загорітися.
- Прилад повинен використовуватися тільки у вертикальному положенні.
- Будьте обережні, оскільки під час роботи металеві частини приладу сильно нагріваються.

- Не ставте прилад близько від предметів, що легко деформуються під впливом високої температури.
- Не кладіть, на прилад, й не зберігайте поряд з ним предмети і рідини, що легко займаються.
- Ніколи не ставте на прилад посуд та інші сторонні предмети.
- Не використовуйте тостер у якості джерела тепла і для сушіння будь-яких продуктів і предметів.
- Не підсмажуйте в тостері хліб з маслом та іншими продуктами.
- Не кладіть у тостер хліб, запакований у фольгу та інші матеріали.
- Не використовуйте тостер одночасно для підсмажування хліба та розігрівання на підставці.
- Не переміщуйте прилад під час його роботи.
- Не виймайте тости під час роботи приладу.
- Попереджуйте накопичення крихт у середині тостера. Регулярно очищуйте тостер керуючись рекомендаціями наведеними у розділі 5. «Чищення та догляд».
- Не використовуйте тостер без піддону для збирання крихт.
- Під час приготування тостів не можна накривати прилад.
- Не використовуйте гострі предмети для того щоб дістати продукти із тостера.

Увага!

Хліб у процесі підсмажування може пригорати. Не використовуйте прилад біля фіранок, а також поблизу інших речей та предметів, що можуть легко зайнятися.

НІКОЛИ не намагайтеся дістати з тостера хліб, що застряг, попередньо не від'єднавши прилад від електромережі.

7. ЗАГАЛЬНІ ВКАЗІВКИ З БЕЗПЕКИ ПІД ЧАС РОБОТИ З ЕЛЕКТРОПРИЛАДАМИ

- Щоразу перед вмиканням приладу оглядайте його. При наявності ушкоджень приладу і шнура живлення в жодному разі не вмикайте прилад у розетку.
- Не використовуйте прилад, якщо він упав на підлогу.
- Не використовуйте прилад, якщо ви не впевнені в його справності.
- Цей прилад не призначений для використання людьми (у тому числі дітьми), у яких наявні фізичні, нервові або психічні відхилення або бракує досвіду і знань, за винятком випадків, коли за такими особами здійснюється нагляд або проводиться їхній інструктаж щодо використання цього приладу особою, відповідальною за їхню безпеку. Необхідно здійснювати нагляд за дітьми, аби не допустити їхніх ігор із приладом.
- Не залишайте працюючий прилад без нагляду під час роботи з ним. Зберігайте прилад в недоступному для дітей місці.

Увага! Не використовуйте прилад поблизу ванн, раковин або інших ємностей, заповнених водою.

У разі падіння приладу в воду негайно від'єднайте його від електромережі. При цьому в жодному разі не занурюйте руки в воду. Перш ніж надалі використовувати прилад, необхідно перевірити його кваліфікованим спеціалістом.

- Не використовуйте прилад поза приміщенням. Оберегайте прилад від спеки, прямих сонячних променів, ударів об гострі кути, вологості (ні в якому разі не занурюйте прилад у воду чи інші рідини. Не торкайтеся приладу вологими руками. При намоканні приладу негайно відключіть його від електромережі.
- Умикайте прилад тільки в джерело змінного струму (~). Перед вмиканням переконайтеся, що прилад розрахований на напругу, що використовується в електромережі.
- Прилад може вмикатися тільки в мережу з заземленням. Для забезпечення Вашої безпеки заземлення повинне відповідати встановленим електротехнічним нормам. Не користуйтеся нестандартними джерелами живлення чи іншими пристроями для підключення.
- Використовуючи подовжувач, переконайтеся в тому, що він заземлений.
- Для додаткового захисту доцільно встановити пристрій запобіжного відключення (ПЗВ) з номінальним струмом спрацьовування, що не перевищує 30мА в ланцюгу електроживлення техніки. Зверніться за порадою до кваліфікованого фахівця.

Будь-яке помилкове вмикання позбавляє Вас права на гарантійне обслуговування.

- Після завершення експлуатації, чищення або поломці приладу завжди від'єднуйте його від електромережі.
- Перед вмиканням приладу в електромережу переконайтеся, що він вимкнений.
- Уникайте перевантаження електромережі, що може привести до нещасних випадків і пошкодження приладу. Не вмикайте в одну електричну розетку декілька приладів. У випадку потреби використати подовжувач, переконайтеся у тому, що він не пошкоджений.
- Не можна переносити прилад, тримаючи його за шнур живлення. Забороняється також від'єднувати прилад від електромережі, тримаючи його за шнур живлення. При вимиканні приладу з електромережі тримайтеся за штепсельну вилку.
- Щоб уникнути ураження електричним струмом, під час вмикання приладу в електромережу чи вимикання, не торкайтеся металевих частин вилки шнура живлення.
- Після використання ніколи не обмотуйте шнур електроживлення навколо приладу, тому що згодом це може призвести до заломлення шнура. Завжди гладко розправляйте шнур на час зберігання.
- Заміну шнура живлення можуть здійснювати тільки кваліфіковані фахівці – співробітники сервісного центру. Некваліфікований ремонт становить пряму небезпеку для користувача.
- Не здійснюйте ремонт приладу самостійно. Ремонт повинен здійснюватися тільки кваліфікованими фахівцями сервісного центру.
- Для ремонту приладу можуть використовуватися тільки оригінальні запасні частини.



Увага! Після завершення терміну експлуатації електроприладу не викидайте його разом зі звичайними побутовими відходами, а передайте в спеціалізований пункт для подальшої утилізації. Таким чином Ви допоможете зберегти довкілля.

8. КОМПЛЕКТАЦІЯ

Прилад 1 шт.
Підставка для булочок 1 шт.
Інструкція з експлуатації
Гарантійний талон
Перелік сервісних центрів.

9. ТЕХНІЧНІ ХАРАКТЕРИСТИКИ

PET 0909 Crystal- тостер побутовий торговельної марки POLARIS

Напруга: 220-240В

Частота: 50-60 Гц

Потужність: 900 Вт

Клас захисту - I

Примітка: Внаслідок постійного процесу внесення змін і вдосконалень, між інструкцією і виробом можуть спостерігатися деякі розходження. Виробник сподівається, що користувач зверне на це увагу.

10. ІНФОРМАЦІЯ ПРО СЕРТИФІКАЦІЮ



Розрахунковий термін служби виробу: 3 роки
Гарантійний строк: 1 рік від дня покупки
Дата виготовлення зазначена на виробі.

Виробник:

Limited Liability Company TEXTON CORPORATION - Товариство з обмеженою відповідальністю "ТЕКСТОН КОРПОРЕЙШН"
160 Greentree Drive, Suite 101, City Dover, Country of Kent, State of Delaware 19904, United States of America
160 Грінтрі Драйв, Приміщення 101, місто Дувр, округ Кент, Штат Делавер, 19904, Сполучені Штати Америки

11. ГАРАНТІЙНЕ ЗОБОВ'ЯЗАННЯ

Виріб: Тостер електричний побутовий

Модель: PET 0909 Crystal

Ця гарантія надається виробником як додаток до прав споживача, встановлених чинним законодавством Російської Федерації і жодним чином не обмежує їх.

Ця гарантія діє протягом 12 місяців з дати придбання виробу і забезпечує гарантійне обслуговування виробу у випадку виявлення дефектів, пов'язаних із матеріалами та роботою. У цьому випадку споживач має право, серед іншого, на безкоштовний ремонт виробу. Ця гарантія дійсна при дотриманні наступних умов:

1. Гарантійне зобов'язання поширюється на всі моделі, що випускаються компанією «TEXTON CORPORATION LLC» у країнах, де надається гарантійне обслуговування (незалежно від місця покупки).
2. Виріб повинен бути придбаний винятково для особистих побутових потреб. Виріб повинен використовуватися в суворій відповідності до інструкції з експлуатації, з дотриманням правил та вимог безпеки.
3. Обов'язки виробника за цією гарантією виконуються продавцями - вповноваженими дилерами виробника й офіційними центрами обслуговування (сервісу). Ця гарантія не поширюється на вироби, придбані в продавців, які не уповноважені виробником. Вони самостійно відповідають перед споживачем відповідно до російського законодавства.
4. Ця гарантія не поширюється на дефекти виробу, що виникли в результаті наступних дій:
 - Хімічного, механічного або іншого впливу, потрапляння сторонніх предметів, рідин, комах та продуктів їх життєдіяльності всередину виробу;
 - Неправильної експлуатації, що полягає у використанні виробу не за його прямим призначенням, а також встановлення та експлуатації виробу з порушенням правил і вимог техніки безпеки;
 - Зносу деталей оздоблення, ламп, батарей, захисних екранів, накопичувачів сміття, ременів, щіток та інших деталей з обмеженим терміном використання;
 - Ремонту виробу, здійсненого особами або фірмами, що не є авторизованими сервісними центрами *;
5. Ця гарантія дійсна, якщо пред'явлена разом із оригіналом справжнього талона, оригіналом товарного чека, виданого продавцем, і виробу, в якому виявлено дефекти.
6. Ця гарантія дійсна тільки для виробів, що використовуються для особистих побутових потреб, і не поширюється на вироби, які використовуються для комерційних, промислових або професійних цілей.

З усіх питань гарантійного обслуговування виробів POLARIS звертайтеся до Вашого місцевого офіційного продавця POLARIS.

*Адреси авторизованих центрів обслуговування на сайті Компанії: www.polar.ru

Электрлік тостер
POLARIS
Моделі PET 0909 Crystal
Пайдалану жөніндегі нұсқаулық

POLARIS сауда белгісімен шығатын өнімді таңдағаныңыз үшін алғыс білдіреміз. Біздің бұйымдар сапа, функционалдық және дизайнға қойылатын жоғары талаптарға сәйкес жасалған. Біздің фирмадан жаңа бұйым алғаныңызға риза болатыныңызға сенімдіміз.

Құралды пайдаланбас бұрын осы нұсқаулықпен мұқият танысыңыз, онда Сіздің қауіпсіздігіңізге қатысты маңызды ақпарат бар, сондай-ақ, құралды дұрыс пайдалану мен күтуге қатысты кеңестер берілген.

Нұсқаулықты кепілдік талонымен, кассалық чекпен бірге, мүмкіндігінше, картон қорапта және орама материалымен бірге сақтаңыз.

Мазмұны

1. Пайдалану саласы	19
2. Құралдың сипаттамасы	19
3. Құралды қоспас бұрын дайындау	19
4. Жұмыс тәртібі	20
5. Тазарту және күтім	21
6. Электрлік тостер құрылғысымен пайдалану барысында негізгі сақтық шаралар.....	22
7. Тұрмыстық электрлік құралдармен пайдалану барысында қауіпсіздік жөніндегі жалпы нұсқаулар.....	22
8. Құралдың жиынтығы	24
9. Техникалық сипаттамалары	24
10. Сертификаттау жөніндегі ақпарат	24
11. Кепілдік міндеттеме	25

1. ПАЙДАЛАНУ САЛАСЫ

- Бұл құрал осы Нұсқаулыққа сәйкес тұрғын ғимаратында қалыпты болып саналатын ылғалдық пен температурада тек тұрмыста ғана пайдалануға арналған:
 - қоғамдық тамақтану орындарында, дүкендерде, кеңселерде және басқа да жұмыс орындарында;
 - фермерлік шаруашылықта;
 - тұруға арналған қонақ үйлер, отельдер және басқа да орындарда;
 - түнеуге және таңғы асты ішуге арналған орындарда местах.
- Құралды өнеркәсіптік және коммерциялық мақсатта пайдалануға тыйым салынады, сондай-ақ, тамақ емес өнімдерді өңдеуге арналмаған.
- Өндіруші осы нұсқауда қарастырылмаған немесе дұрыс пайдаланбаудың нәтижесінде туындаған залал үшін жауапты емес.

2. ҚҰРАЛДЫҢ СИПАТТАМАСЫ

Тостер жұқалап тілген нанды қыздырып кептіруге және тоңазытылған тоқаш - нан өнімдерін жібiту үшін арналған электрлі құрал.

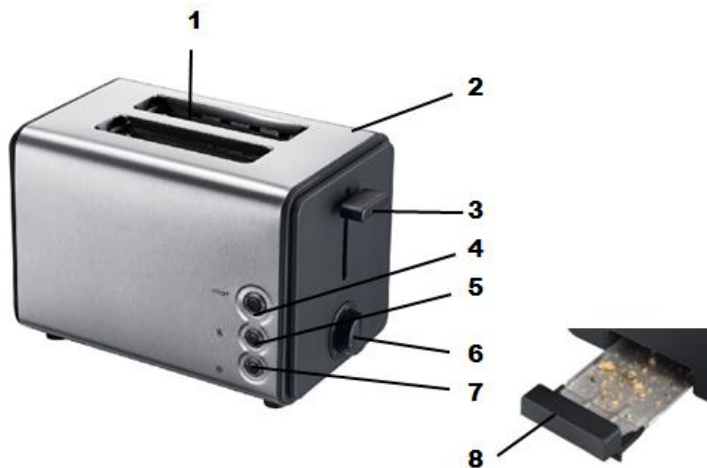

1. Нан салатын бір секциялы бөлігі
2. Құралдың сыртқы корпусы
3. Иіңтірегі
4. «Стоп» жұмыс циклын үзу батырмасы
5. «Жылыту» режимнің тетігі
6. Тостарды қыздыру дәрежесін реттегіші
7. «Мұздан еріту» режимнің тетігі
8. Нан ұнтақтарын жинауға арналған түпқояр
9. Нан-тоқаштарды салуға арналған түпқояры

3. ҚҰРАЛДЫ ҚОСПАС БҰРЫН ДАЙЫНДАУ

- Орама қорабын ашып, құралмен бірге жеткізілетін, оның жиынтығына кіретін барлық бөлшектерін және керек-жарақтарын, яғни құралдың жиынтықтылығын тексеріп шығыңыз. (Құралдың жиынтығы деген 8 тарауын қарап шығыңыз).
- Орайтын барлық материалдарды құралдың ішінен және сыртынан алып тастаңыз.
- Құралдың сыртқы корпусы мен желілік сымы ақаулы еместігіне көз жеткізіңіз.
- Тостерді дымқыл шүберекпен сүртіңіз.
- Құралды желіге жалғастырыңыз.
- Құралды алғаш рет пайдаланар алдында немесе құралмен ұзақ уақыт бойы пайдаланбаған жағдайда алдын-ала нанды қыздырмай тұрып 2 - 4 мәрте жұмыс циклды жүргізуге кеңес беріледі.
- Тосттарды қыздыру деңгейінің реттегішін ең максималды деңгейге орнатыңыз және тұтқышты төменгі қалыпта ол бекітілгенше басу қажет.
Тұтқыш құрал желіге жалғанған сәтте гана төменгі қалыпта бекітіледі.
- Жұмыстың аяқталуы барысында тұтқыш бастапқы қалпына оралады және тостер автоматты түрде сөнеді.

- Бұл үдерісті қайта қайталаңыз.
- Құрал суығанша күте тұрыңыз.
Құралды алғашқы рет пайдаланудың алдында немесе құралды ұзақ уақыт бойы пайдаланбасыңыз, қыздыру элементіне жанасқан, күйіп кеткен шаңның әлсіз иісі шығуы мүмкін.

4. ЖҰМЫС ТӘРТІБІ

- Тостерді пайдалану барысында нанның сұрпы мен піскен уақытысы, сондай-ақ тілімдердің қалыңдығына байланысты қыздырудың қажетті деңгейіне жету үшін түрлі уақыт қажет екендігін ескеру қажет.

Қыздырудың минималды деңгейін:

- Өте құрғақ нанды;
- Нанның жұқа тілімдерін;
- Нанның бір ғана тілімін қыздыру үшін орнатыңыз.

Қыздырудың максималды деңгейін:

- Жаңа піскен, толық дәнді нанды;
- Қалың тілімдерді қыздыру үшін орнатыңыз.
- Қажет жағдайда қыздыру үдерісін қайталауға болады.
- Тәтті нанды «Жылыту» режимінде арнайы заттың үстінде жылытыңыз.
- Мұздатылған наннан тосттарды «Мұздан еріту» режимінде даярлаңыз.

Тосттарды қыздырып кептіру

1. Тостерді жиһаз заттарынан, қабырғадан, перде мен өзге заттардан айтарлықтай қашықтықта тегіс, құрғақ, жылуға төзімді, жылжымайтын бетке орнатыңыз.
2. Тостерді желіге қосыңыз.
3. Алдын ала дайындалған нан тілімдерін оларды салуға арналған бөліктерге орнатыңыз.

Назар аударыңыз!

Нанның бөліктері тостерге оңай түрде кіруі қажет.

Нанның құралдың ішінде тұрып қалу әрекетін алдын алу үшін бөліктерге бөлінген немесе қалың тілімдерді пайдаланбаңыз.

4. Реттегішті бұрау арқылы қыздырудың қажетті деңгейін орнатыңыз.

1 – сәл ғана қыздыру;

2 – баяу қыздыру;

3-4 – жақсы қыздыру;

5 – өте қатты қыздыру.

5. Тұтқышты төмен қалыпта ол бекітілгенше басыңыз. Тостер автоматты түрде іске қосылады. Осы сәтте жұмыстың жарық индикаторы жанады.

Назар аударыңыз!

Тұтқышты басу кезінде шамадан тыс күш салмаңыз. Бұл нанды салу мезанизмін зақымдауы мүмкін.

6. Тосттар дайын болғанда тұтқыш өзінің бастапқы қалпына келеді және тостер автоматты түрде сөнеді.

Егер нан құралдың ішінде тұрып қалып, тұтқыш өзінің бастапқы қалпына келмесе:

- Тез арада тостерді желіден ажыратыңыз және құралдың сууын күтіңіз.
- Қыздыру элементтеріне қол тигізбей абайлықпен нанның тілімін шығарыңыз.

Назар аударыңыз!

Электр тоғымен зақымдалмау үшін және қысқа тұйықталудың алдын алу үшін тостер желіге қосылған сәтте тосттарды қолмен немесе металл заттармен шығармаңыз!

7. Тосттарды әзірлеу үдерісін тоқтатуды қаласаңыз «Стоп» батырмасына басу қажет.

Тостердің жұмыс істеуі барысында күйіп қалған нан қиқымдарының иісі шығуы мүмкін. Бұл жағдайда тостерді сөндіріп, оның сууын күтіңіз және құралды нанның қиқымдарынан тазартыңыз («Тазарту және күтім» 5 бөлімін қараңыз).

«Мұздан еріту» режимі

Бұл режимде алдыменен нанды мұздан еріту үдерісі жүреді, содан соң ғана тосттар қыздырылады, сол себепті құралдың жұмыс циклы ұзағырақ жүреді, жаңа піскен нанды қолдану әзірлеу үдерісін қысқартады.

1. Мұздатылған нан тілімдерін тостерге салыңыз.
2. Реттегішті қолдану арқылы қажетті қыздыру деңгейін орнатыңыз.
3. Тұтқышты төмен түсіріп, «Мұздан еріту» батырмасына басыңыз.
4. Осы сәтте жұмыстың жарық индикаторы мен «Мұздан еріту» режимінің индикаторы жанады.
5. Тосттар дайын болғанда тұтқыш бастапқы қалпына оралады және тостер автоматты түрде сөнеді.

«Жылыту» режимі

Қажет болған жағдайда Сіз суып қалған тосттарды қыздыра аласыз.

1. Тосттарды салыңыз.
2. Тұтқышты төмен түсіріп, «Жылыту» батырмасына басыңыз.
3. Осы сәтте жұмыстың жарық индикаторы мен «Жылыту» режимінің индикаторы жанады.
4. Жұмыс циклы аяқталғаннан кейін тостер автоматты түрде сөнеді.
Бұл режимде тосттарды қосымша қыздырусыз жылытуға болады.

Тәтті нанға арналған қондырмаларды пайдалану

1. Қондырманы тостерге бекітіңіз.
2. Тәтті нанды немесе өзге де нан-тоқаш өнімдерін арнайы табаға салыңыз.
3. Реттегіш пен «Жылыту» және «Мұздан еріту» батырмаларын пайдалану арқылы қыздырудың қажетті деңгейін орнатыңыз.
4. Тұтқышты төмен түсіріңіз.
5. Жұмыс циклы аяқталғаннан кейін тостер автоматты түрде сөнеді.

Назар аударыңыз!

Егер Сіз тостерде мейіз немесе жаңғақ қосылған тәтті нанды әлде кексті жылытатын болсаңыз, әзірлену үдерісі барысында бөлінуі мүмкін нан бетінен жаңғақты немесе мейізді алып тастаңыз. Әйтпесе, мейіз тостердің ішіне түсіп, оны зақымдауы мүмкін.

5. ТАЗАРТУ ЖӘНЕ КҮТІМ

- Құралды тазартпас бұрын тостерді желіден ажыратыңыз және ол суығанша күтіңіз..
- Тазарту үшін абразивті тазарту құралдарын пайдаланбаңыз.
- Тостерді ешқашан суға салмаңыз. Судың электр байланыстарына тимеуін әркез қадағалаңыз.
- Құралдың сыртқы бөлігін дымқыл матамен сүртіңіз және содан соң оны құрғата сүртіңіз.
- Нан қиқымдарын жинауға арналған құралдың бөлшегін шығарыңыз, қиқамдардан тазартыңыз және бұл бөлшекті қайта орнына орнатыңыз.

Назар аударыңыз!

Әзірлеу үдерісі аяқталғаннан кейін бұл бөлшек қатты ыстық болады.

- Құралдың зақымдалуын алдын алу үшін ешқашан бөгде заттарды нан салуға арналған бөлікке жүктемеңіз.
- Қыздыру барысында өзіндік бір иістің пайда болуына жол бермеу үшін тостерді өте қатты иісі бар өнімдерден бөлек, салқын және құрғақ жерде сақтаңыз.
- Құралды өзге орынға апару барысында оны зауыттық қаптамасында сақтаңыз.



Эрттің пайда болуын алдын-алу, электр тоғымен зақымданбау, құралды пайдалану барысында жарақаттан сақтанып, оны бүлдірмеу үшін құралды қолдану барысында

қауіпсіздіктің негізгі шараларын, сондай-ақ электр құрылғыларымен жұмыс атқару барысында қауіпсіздік бойынша жалпы нұсқауларды қатаң түрде қадағалаңыз.

6. ЭЛЕКТРЛІК ТОСТЕРІМЕН ЖҰМЫС ІСТЕУ БАРЫСЫНДАҒЫ САҚТЫҚ ШАРАЛАРЫ

- Құрал тек тұрмыста пайдалануға арналған.
- Құралды жанатын заттар мен интерьер элементтерінен қауіпсіз қашықтықта, тегіс, берік әрі өртке төзгіш қабатқа орнатыңыз.
- Құрал тек тік қалпында пайдалануы тиіс.
- Тостердің жұмысы барысында абайлық сақтаңыз, себебі құралдың металл бөліктері жұмыс кезінде қатты қызып кетуі мүмкін.
- Құралды жоғарғы температура әсерінен лезде түрде деформацияланатын заттардың жанына қоймаңыз.
- Құралдың бетіне және оның қасында тез тұтанатын заттар мен сұйықтықтарды сақтамаңыз.
- Құралдың үстіне ыдысты немесе өзге де бөгде заттарды қоймаңыз.
- Тостерді жылу көзі немесе қандай-да бір өнімдер мен заттарды құрғату құралы ретінде пайдаланбаңыз.
- Тостерде май немесе өзге де өнім жағылған нанды қыздырмаңыз.
- Қақтамамен немесе өзге де материалмен оралған нанды тостерге салмаңыз.
- Тостерді нанды бір мезетте қыздыру және жылыту үшін қолданбаңыз.
- Жұмыс істеп тұрған құралды жылжитпаңыз.
- Жұмыс істеп тұрған құралдан нанды шығармаңыз.
- Нан қиқымдарының тостердің ішінде сақталуына жол бермеңіз. Тостерді тұрақты түрде «Тазарту және күтім» 5 бөлім нұсқауларына сәйкес тазартыңыз.
- Тостерді нан қиқымдарын жинауға арналған бөлшексіз пайдаланбаңыз.
- Тостерді дайындау барысында құралдың үстін жабуға тыйым салынады.
- Тостердегі өнімді шығару үшін өткір заттарды пайдаланбаңыз.

Назар аударыңыз!

Қыздыру барысында нан күйі әбден мүмкін. Құралды перденің жанында және оның дәл астында, сондай-ақ тез тұтанатын заттардың қасында қолданбаңыз.

Тостердің ішінде тұрып қалған нанды құрал желіден ажырамаған күйінде шығаруға ТЫЙЫМ САЛЫНАДЫ.

7. ЭЛЕКТР ҚҰРЫЛҒЫЛАРЫМЕН ЖҰМЫС АТҚАРУ БАРЫСЫНДА ҚАУІПСІЗДІК БОЙЫНША ЖАЛПЫ НҰСҚАУЛАР

- Әр жолы құралды қоспас бұрын оны қарап шығыңыз. Құралдың және желілік сымның ақауы болса, құралды розеткаға қосуға мүлдем болмайды.
- Құрал еденге төнкеріліп, құлап түсіп кеткен жағдайда оны пайдаланбаңыз.
- Егер құралдың жұмысқа қабілеттілігі жөнінде күмәндансаңыз оны пайдалануға тыйым салынады.
- Аталмыш құралды қолдануға қатысты қауіпсіздіктері үшін жауап беретін тұлғаның нұсқаулығы жүргізілген немесе қадағалау жүзеге асырылған кездерді есепке алмағанда, білімі мен тәжірибесі жоқ немесе жүйке жүйесінде немесе психикалық, физикалық ауытқулары бар тұлғалардың (балаларды қоса алғанда) қолдануына арналмаған. Балалардың құралмен ойнауына жол бермеу үшін оларды қадағалап отырыңыз.
- Іске қосулы құралды қараусыз қалдырмаңыз. Құралды балалардың қолы жетпейтін жерде сақтаңыз.

Назар аударыңыз!

Құралды ванна, ыдыс-аяқ жуатын шұңғылша немесе сумен толтырылған басқа ыдыстардың қасында пайдалануға болмайды. Құрал суға түсіп кеткен жағдайда, оны бірден желіден

ажыратыңыз. Сонымен бұл кезде қолды суға малуға болмайды. Құралды екінші мәрте пайдаланудың алдында оны білікті маман тексеріп шығуы керек.

- Құралды бөлмежайдан тысқары жерде пайдаланбаңыз. Құралды ыстықтан, тікелей күн сәулесінен, сүйір бұрыштарға соғылудан, ылғалданудан сақтаңыз (ешқашан құралды суға немесе басқа сұйықтыққа батырмаңыз). Құралды дымқыл қолыңызбен ұстамаңыз. Құрал суланған жағдайда оны бірден желіден ажыратыңыз.
- Құралды тек қана ауыспалы тоқ көзіне ғана қосыңыз (~). Құралды желіге қоспас бұрын, желідегі қолданылатын электрлік параметрлерін тексеріңіз, бұл құралдың техникалық сипаттамаларына сәйкес болғанына көз жеткізіңіз.
- Құралды тек қана жерге тұйықталған ғана қосады. Сіздің қауіпсіздігіңізді қамтамасыз ету үшін жерге тұйықтау бекітілген электр техникалық нормаларға сәйкес келуі тиіс. Қоректендірудің стандартты емес көздерін немесе қосу құрылғыларын пайдалануға болмайды.
- Ұзартқышты пайдаланудың алдында оның жерге тұйықталғанына және оның ешбір жері зақымдалмағанына көз жеткізіңіз.
- Қосымша қорғаныс үшін асүй техникасының электр қоректендіру тізбегіне 30 мА-дан аспайтын, іске қосу барысында номиналды тоғы бар қорғаныс сөндіру құрылғысын орнатуға кеңес беріледі. Кеңесу үшін білікті маманға хабарласыңыз.
- **Кез келген ақау бола тұра құралды іске қосу Сізді кепілдікті қызмет көрсету құқығынан айырады.**
- Құралмен пайдаланып болғаннан кейін, сонымен қатар, құралды тазарту алдында және оның қондырмаларын алмас немесе орнатпас бұрын, сондай-ақ, құрал сынып, істен шыққан жағдайда, оны әрдайым желіден ажырату қажет.
- Құралды желіге қоспас бұрын, оның жылдамдылығын ауыстырып қосатын тетігі «өшірілу» күйінде тұрғанына көз жеткізіңіз.
- Желінің шектен тыс жұмыс істеуіне жол бермеңіз, бұл қайғылы оқиғаға және құралдың бүлінуіне әкеп соғуы мүмкін. Ол үшін жалғастырғыш тетікті пайдалану арқылы өзге құралдарды бұл құрал қосулы тұрған электр розеткасына қоспаңыз. Ұзартқышты пайдаланудың алдында оның зақымдалмағанына көз жеткізіңіз.
- Құралды желілік сымнан ұстап тасымалдауға болмайды. Сондай-ақ, желілік сымнан ұстап құралды желіден ажыратуға тыйым салынады. Құралды желіден ажырату кезінде штепсель ашасынан ұстаңыз.
- Құралды желіге қосу немесе ажырату барысында желілік сым ашасының металл бөліктеріне қол тигізбеңіз, әйтпесе электр тоғы ұруы мүмкін.
- Пайдаланып болғаннан кейін, электрмен қоректендіру сымын құралды айналдыра орауға болмайды, себебі, уақыт өте келе бұл сымның үзілуіне әкеп соғуы мүмкін. Қашанда сақтау үшін сымды жақсылап тарқатыңыз.
- Сымды тек қана білікті мамандар – қызмет көрсету орталығының қызметкері ғана ауыстыра алады. Біліктілігі жоқ тұлға тарапынан жасалған жөндеу қолданушыны қауіп-қатерге ұшыратуы мүмкін.
- Құралға кепілдің әрекетін сақтау және техникалық мәселелердің алдын алу үшін құралды өздігінен бөлшектемеңіз және жөндеу жүргізбеңіз. Жөндеуді қызмет көрсету орталығының білікті мамандары ғана жүзеге асыруы керек.
- Құралды жөндеу үшін тек қана түпнұсқа қосалқы бөлшектер пайдаланылады.



Назар аударыңыз! Пайдалану мерзімі аяқталғаннан кейін электр құралын әдеттегі тұрмыстық қалдықтармен бірге лақтырмай, жоятын ресми пунктке өткізіңіз. Сөйтіп, Сіз қоршаған ортаны сақтауға көмектесесіз.

8. ҚҰРАЛДЫҢ ЖИЫНТЫҒЫ

Құрал 1 дана.

Нан-тоқаштарды салуға арналған түпқояры 1 дана.

Пайдаланушының нұсқаулығы.

Кепілдік талоны.

Қызмет көрсету орталықтарының тізімі.

9. ТЕХНИКАЛЫҚ СИПАТТАМАЛАРЫ

PET 0909 Crystal - POLARIS сауда белгісінің тұрмыстық электрлік тостер

Кернеуі: 220 – 240 В

Жиілігі: 50-60 Гц

Қуаттылығы: 900 Вт

Қорғаныс жіктелімі - I

Ескертпе: Өзгерістер мен жетілдіруді енгізудің ұдайы үрдісінің орын алуынан, нұсқаулық пен бұйымның арасында қандай да бір айырмашлық байқалуы мүмкін. Тұтынушының бұған назар аударатындығына өндіруші үлкен үміт артады.

10. СЕРТИФИКАТТАУ ТУРАЛЫ АҚПАРАТ

Құрал РФ нормативті құжаттарына сәйкестікке сертифицирталған.



Бұйымның есептік жарамдылық мерзімі: 3 жыл

Кепілдік мерзімі: сатып алғаннан бастап 1 жыл

Өндірілген айы мен жылы туралы ақпарат құралдың сыртында көрсетілген.

Өндіруші:

Limited Liability Company TEXTON CORPORATION - Жауапкершілігі шектеулі қоғам
"ТЕКСТОН КОРПОРЕЙШН"

160 Greentree Drive, Suite 101, City Dover, Country of Kent, State of Delaware 19904, United States of America

160 Гринтри Драйв, 101 бөлмежайы, Дувр қаласы, Кент округі, Делавэр Штаты, 19904, Америка Құрама Штаттары.

11. КЕПІЛДІК МІНДЕТТЕМЕ

Бұйым: Тұрмыстық электрлік тостер

Моделі: PET 0909 Crystal

Бұл кепілдік әрекеттегі заңдылықпен бекітілген тұтынушының құқығына қосымша ретінде өндірушімен берілген, және тұтынушының құқығын еш шектемейді.

Бұл кепілдік бұйымды сатып алған күннен 12 ай бойына әрекетте болады, және материалдар мен жұмыс істеуіне байланысты ақаулар табылған жағдайда кепілдік қызмет көрсетуді білдіреді. Бұл жағдайда тұтынушы басқасын қоса алғанда, бұйымды тегін жөндеуге құқықты. Бұл кепілдік келесі шарттарды сақтағанда, жарамды:

1. Кепілдік міндеттеме «TEXTON CORPORATION LLC» компаниясы шығаратын барлық үлгілерге, кепілдік қызмет көрсетілетін елдердің барлығында жарамды (сатып алған жеріне қарамастан).
2. Бұйым тек қана тұрмыстық қажеттіліктерге пайдалану үшін сатып алынуы тиіс. Бұйым пайдалану бойынша нұсқаулыққа, қауіпсіздік бойынша ережелер мен талаптарды сақтай отырып, пайдаланылуы тиіс.
3. Өндірушінің міндеттемесін осы кепілдік бойынша сатушылар – өндірушінің уәкілетті дилерлері және ресми қызмет көрсететін (қызмет көрсету) орталықтар орындайды. Бұл кепілдік өндіруші құзырлық бермеген сатушылардан сатып алынған бұйымдарға таралмайды, олар тұтынушы алдында заңға сәйкес, өздігінен жауап береді.
4. Бұл кепілдік келесі жәйттердің нәтижесінде пайда болған ақауларды жөндеуге таралмайды:
 - Химиялық, механикалық немесе өзге де әсер етулер, бөгде заттардың бұйымның ішіне түсіп кетуі;
 - Бұйымды тікелей мақсаты бойынша емес, дұрыс пайдаланбағанда, жинаққа кірмейтін, қосымша аксессуарларды пайдаланғанда, сондай-ақ, бұйымды техника қауіпсіздігі ережелері мен талаптарын бұза отырып, орнатқанда және пайдаланғанда;
 - Жарамдылық мерзімі шектеулі әрлеу бөлшектері, шам, батареялар, қорғаныс экрандары, қоқыс жинақтауыштар, белдіктер, қылшақтар тозғанда;
 - Авторланған қызмет көрсету орталықтар болып табылмайтын*, тұлғалар немесе фирмалар өндірген бұйымдардың жөндеуі;
5. Осы талонның түпнұсқасымен, сатушы берген тауарлы чектің түпнұсқасымен және ақау табылған бұйыммен бірге көрсеткенде ғана жарамды болмақ.
6. Бұл кепілдік тек қана жеке тұрмыстық қажеттілік үшін пайдаланылатын бұйымдарға ғана жарамды, және коммерциялық, өнеркәсіптік немесе кәсіби мақсатта қолданылатын бұйымдарға таралмайды.

POLARIS бұйымдарына кепілдік қызмет көрсету мәселелері бойынша Өзіңіздің жергілікті POLARIS ресми сатушыңызға хабарласыңыз.

* Авторланған қызмет көрсету орталықтардың мекен-жайлары Компания сайтында: www.polar.ru